

# DMX-Controller/XRS-1-ENC-230

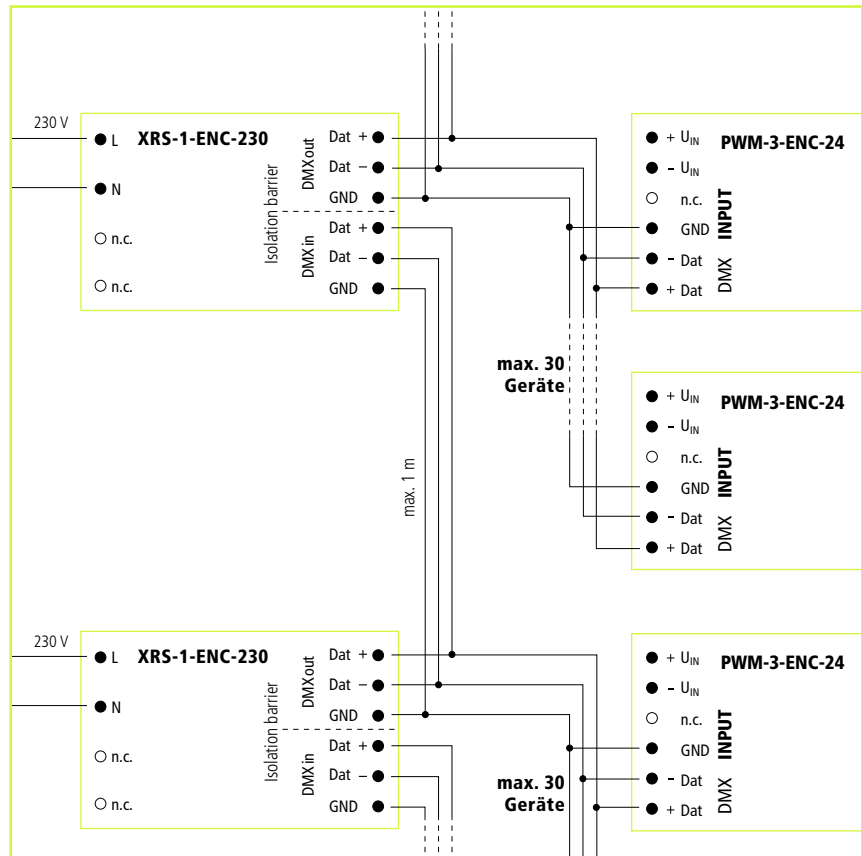
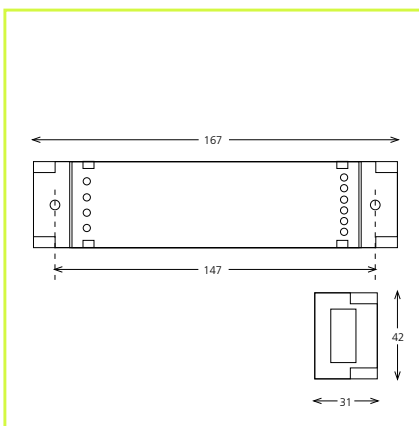

Verstärker für DMX512 bei Verwendung von mehr als 30 DMX-Empfängern ohne eigenen integrierten Verstärker oder bei Leitungslängen länger als 500 m. Das Gerät kann auch als Splitter bei sternförmiger DMX-Konfiguration eingesetzt werden.

Die galvanische Trennung von DMX-Eingang und DMX-Ausgang sorgt nicht nur für erhöhte elektrische Sicherheit, sondern auch für zuverlässige Datenübertragung zwischen entfernten Geräten mit unterschiedlichem Potential.

Artikel-Nr.	Beschreibung	VPE
XRS-1-ENC-230	Galvanisch getrennter DMX-Splitter/Verstärker	10
<b>Versorgungsspannung</b>	230 V; 50/60 Hz; 0,02 A	
<b>Eingänge</b>	DMX512	
<b>Ausgänge</b>	DMX512	

